

Konstruktionsdetails

Stabalux ZL

40.03.02

Seite 1

Fußpunkt Fassade

Beispiel für Befestigung auf Bodenplatte

Bemerkungen zur Ausführung der inneren Dichtungsebene:

1. Die kontrollierte Entwässerung der Falzräume ist nur gewährleistet, wenn die Dichtebenen sich in der Weise überlappen, dass keine Feuchtigkeit unter die Dichtungen bzw. Folien gelangen kann.
2. Folie als Feuchtigkeitssperre bis unter Querriegeldichtung führen und mit Stahlkonstruktion verkleben. Gemäß DIN 18195 Teil 5 ist die Abdichtung mindestens 150 mm über die wasserführende Schicht zu führen.
3. Folie mit bauseitiger Feuchtesperre gemäß den Anforderungen der DIN 18195 verkleben.
4. Die Falzraumbelüftung erfolgt über die offenen Enden der senkrechten Deckleisten.
5. Die dargestellte bündige Ausführung des Riegels mit dem Fußboden ist nicht zwingend. Auf eine dampfdichte Ausführung des Anschlusses ist zu achten.
6. Die Befestigung der Pfosten muss statisch ausreichend dimensioniert werden. Erforderliche Randabstände der Bodenplatten und im Baukörper sind einzuhalten.

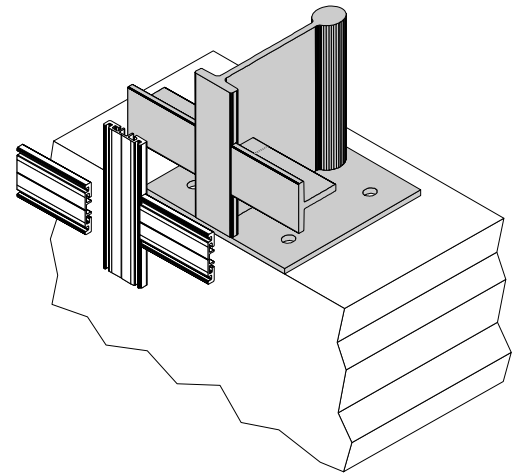

40
3

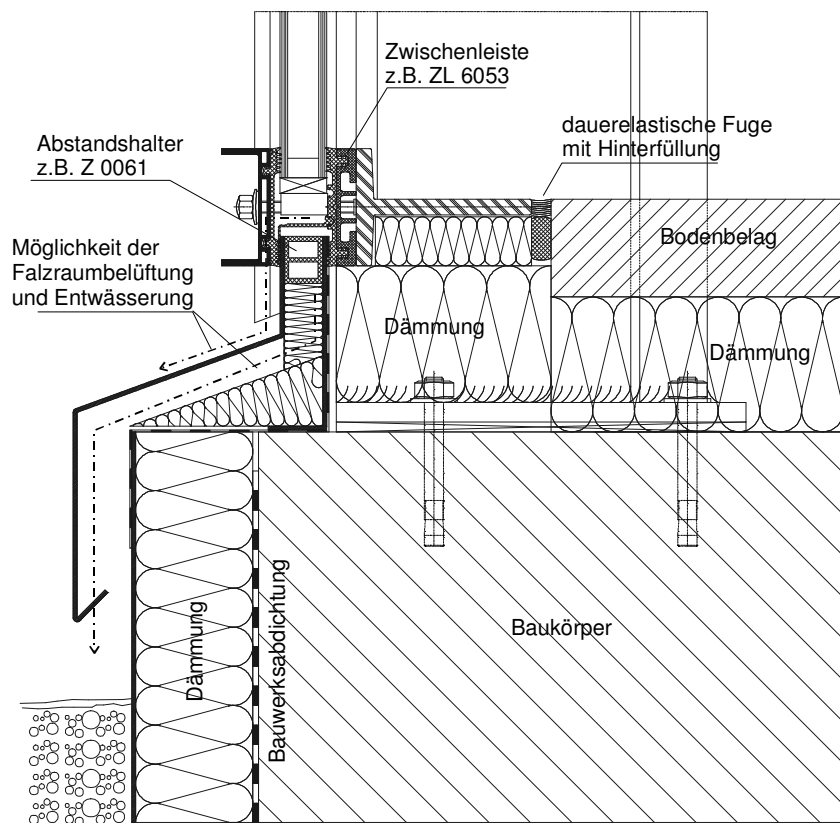

200208-1.dxf

Konstruktionsdetails

Stabalux ZL

40.03.02

Seite 2

Beispiel für Befestigung vor Bodenplatte

weitere Bemerkungen:

1. Die Wärmedämmung im Anschlußbereich ist in der Weise auszubilden, dass Kältebrücken vermieden werden.
2. Stahlteile sind auch im verdeckt eingebauten Bereich mit ausreichendem Korrosionsschutz zu versehen.
3. Wetterschutzbleche sind entsprechend den baulichen Anforderungen auszubilden. Auf eine ausreichende Hinterlüftung ist zu achten.

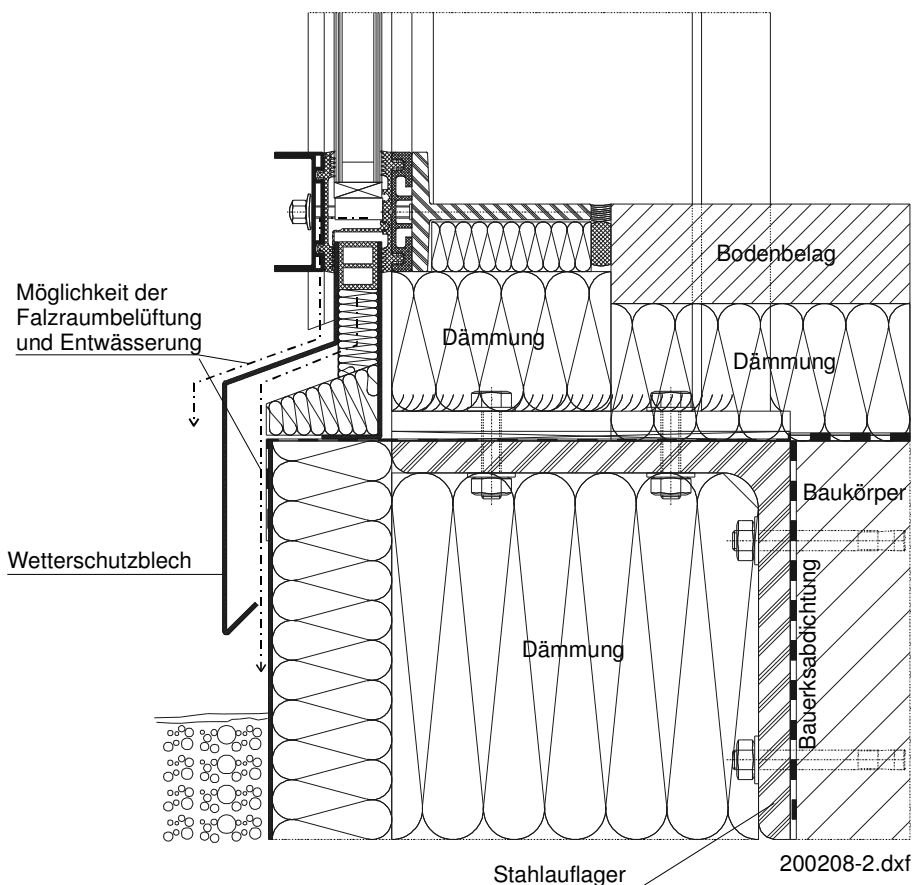
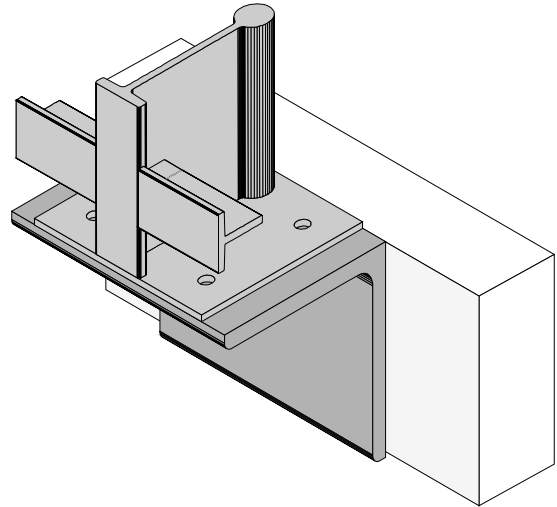

40
3

Konstruktionsdetails

Stabalux ZL

40.03.02

Seite 3

Anschluss vor Geschoßdecke

Pfosten durchlaufend oder getrennt

Je nach baulicher Anforderung werden Pfosten durchlaufend als Mehrfeldträger ausgebildet oder geschoßweise getrennt. Gründe für die geschoßweise Trennung der Pfosten können unterschiedlichster Art sein, z.B. Schallschutz, Bauwerksdehnungen, Brandschutz etc. Wird der Trennungsstoß zur Dehnungsaufnahme herangezogen, so sind neben den erforderlichen Freiheitsgraden der Pfosten auch die Schiebemöglichkeiten der Einbauelemente zu beachten.

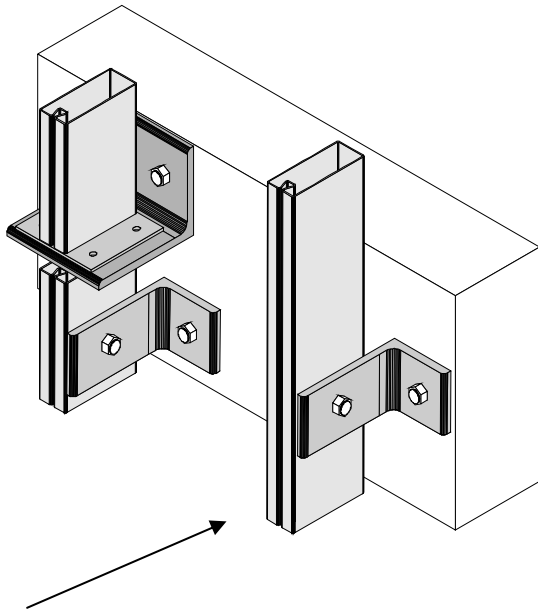

Bei durchlaufenden Pfosten und entsprechender Lagerung wirkt statisch das Prinzip des Mehrfeldträgers. Die Durchbiegung durch Einwirkungen ist geringer. Der erforderliche Trägheitsmoment reduziert sich daher z.B. beim 2-Feld-Träger um den Faktor 0,42. Es ist jedoch immer ein Spannungsnachweis zu führen.

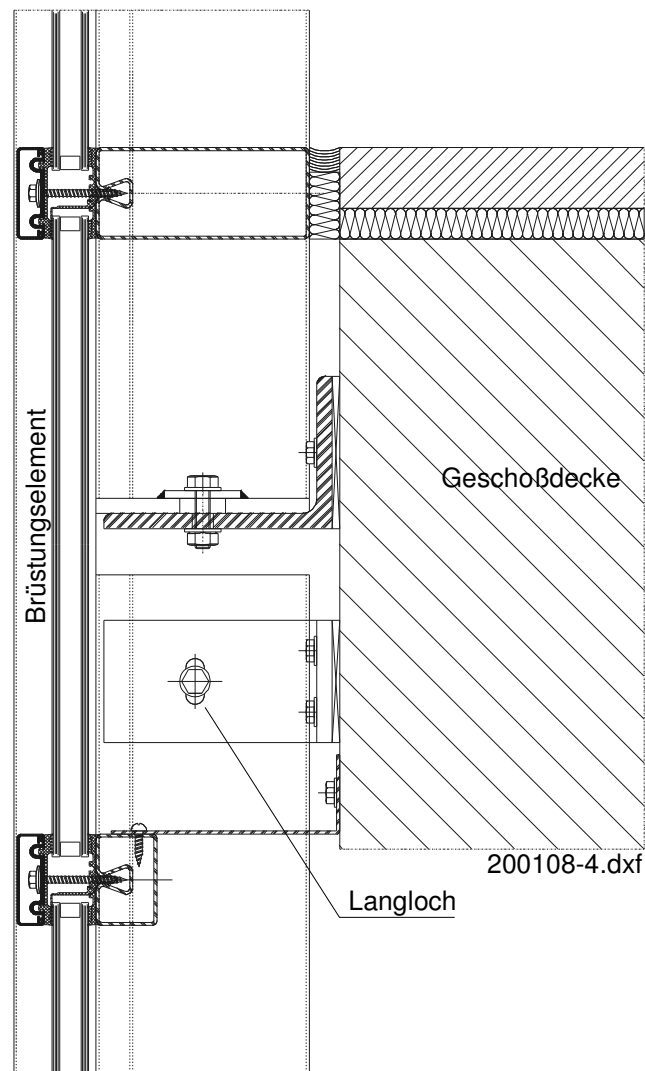

40
3

Konstruktionsdetails

Stabalux ZL

40.03.02

Seite 4

Traufe mit Glasdachanschluss

Verschiedene Ausführungsvarianten

- **Ausführung mit Stufenglas**

Abhängig von der Riegelausbildung, einer Ausführung mit oder ohne Regenrinne und die Wahl zwischen Stufenglasscheibe oder abschließender Deckleiste, führen zu unterschiedlichen Ausführungsvarianten. Bei allen Ausführungen ist auf eine konsequente Ausleitung von Kondensat und Feuchtigkeit an der Traufe zu achten.

Unsere wärmetechnischen Berechnungen zeigen, dass an Stufenglasscheiben gegenüber abgedeckten Glaskanten eine etwas ungünstige Verschiebung der Isothermen auftritt.

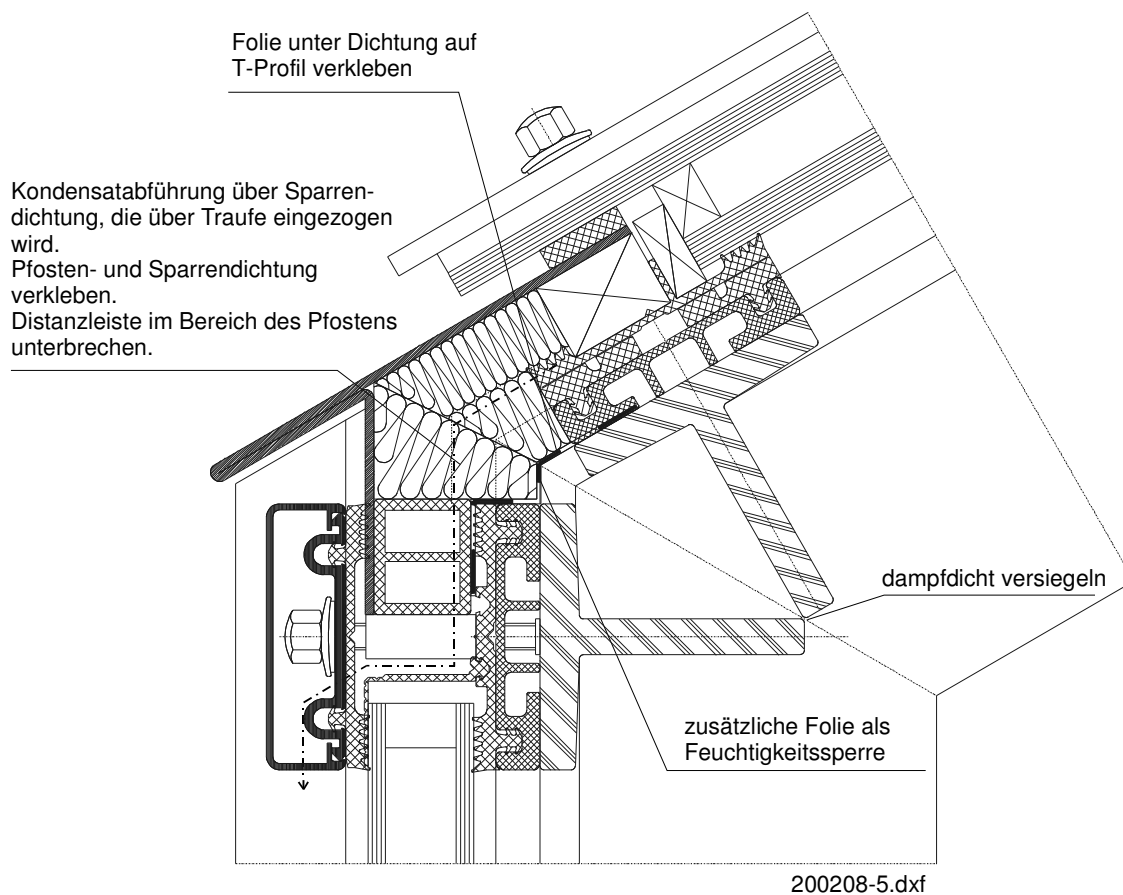

40
3

Des Weiteren ist bei Stufenglasausbildung zu beachten, dass ein UV-beständiger Glasrandverbund gewählt wird. Diese, meist auf Silikonbasis erstellten Randverbundsysteme, können wegen ihrer beschränkten Glasdichtheit nicht die hohen Werte im Schallschutz und Wärmeschutz erreichen wie herkömmliche Systeme.

Stufenglasscheiben müssen auch statisch entsprechend ihrer reduzierten Einspannung gegen Windsog bemessen werden. Den zusätzlich auftretenden thermischen Belastungen von Stufenglasscheiben sollte durch Verwendung von Einscheibensicherheitsglas (ESG) begegnet werden.

Konstruktionsdetails

Stabalux ZL

40.03.02

Seite 5

- **Ausführung ohne Stufenglas**

Horizontale Presseleisten behindern den freien Ablauf von Regenwasser. Unsere angeschrägten Deckleisten reduzieren den Anstau vor der Deckleiste erheblich. Auf exakte Dichtheit der äußeren Dichtebene ist zu achten.

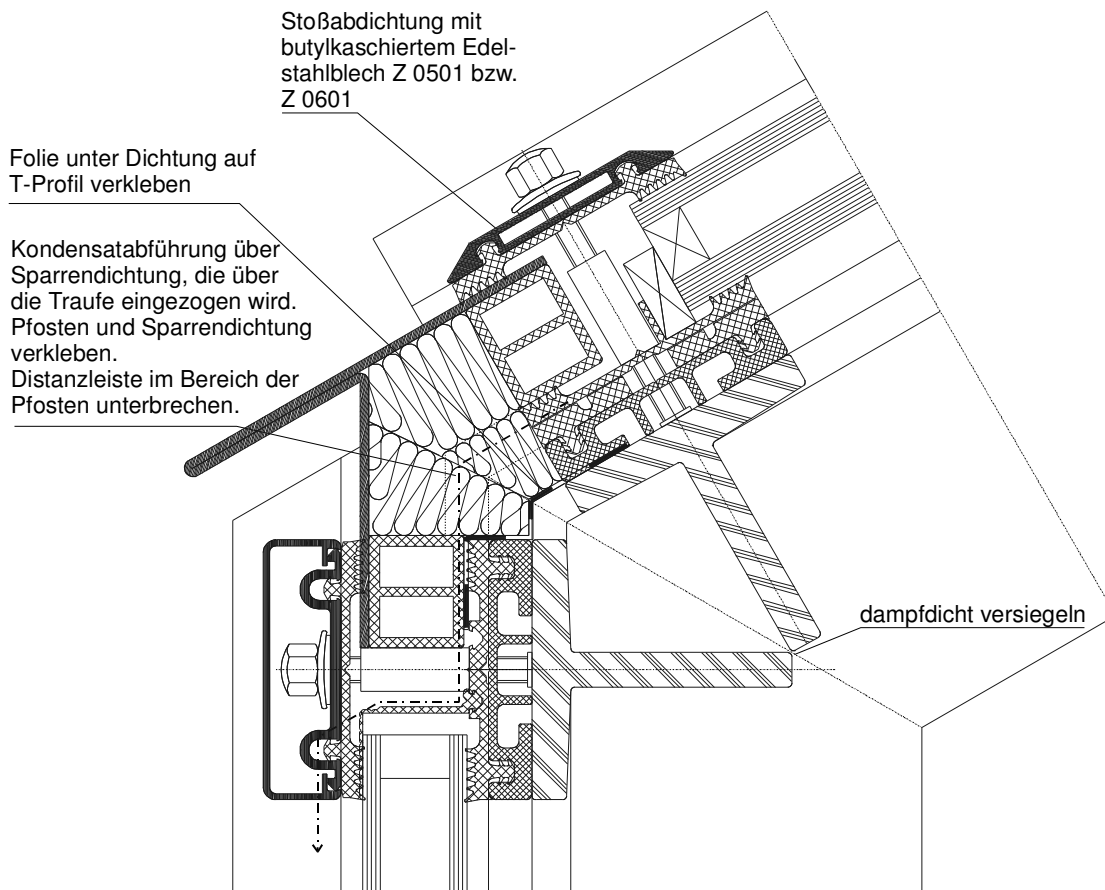

200208-6.dxf

In Verbindung mit unseren Stoßabdichtern aus butylkaschierten Edelstahlplättchen erreicht die Glaseindeckung mit vierseitiger Presseleistenabdeckung einen hohen Sicherheitsstandard. Auf eine durchgängige innere Dichtungsebene, die eine gesicherte Kondensatabführung gewährleistet, ist zu achten.

Konstruktionsdetails

Stabalux ZL

40.03.02

Seite 6

- Ausführung mit Regenrinne

Bei der Planung von integrierten Regenrinnen ist zu beachten, dass keine zusätzlichen Lasten aus z.B. Eis in der Rinne zu Druckbelastungen auf die Verglasung führen. Die Rinne ist so zu planen, dass bei Überlauf nichts in die Konstruktion läuft. Über eine dampfdichte Ausführung der inneren Dichtungsebene und allen Spalten und Öffnungen (siehe Riegelstoß) wird die Kondensatbildung im Falzraum verhindert.

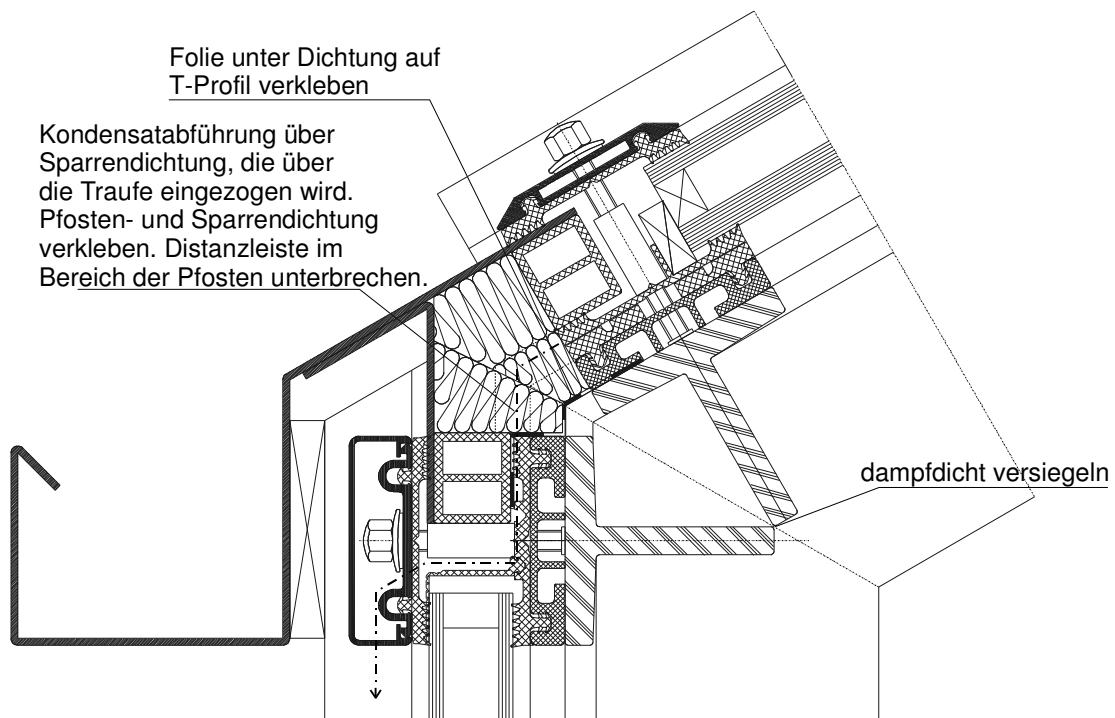

200208-7.dxf

40
3

Konstruktionsdetails

Stabalux ZL

40.03.02

Seite 7

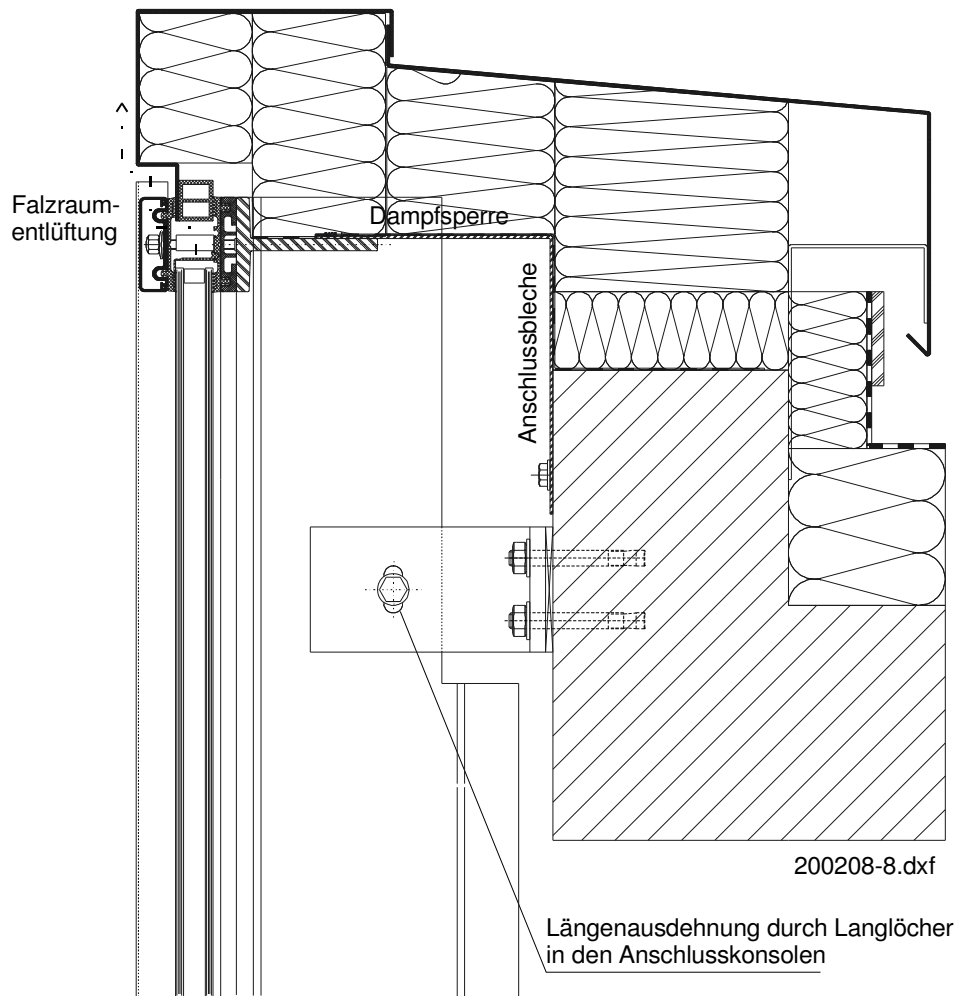
Anschluss Fassade an Attika40
3

Konstruktionsdetails

Stabalux ZL

40.03.02

Seite 8

Anschluss an Decke

Bei Anschlüssen an den Baukörper sind die auftretenden Bewegungen zu berücksichtigen. Neben den temperaturbedingten Längenausdehnungen der Fassade, sind alle Längenausdehnungen und Bewegungen der tangierenden Bauteile zu beachten. Zusätzliche Lasten durch Zwängung sind zu verhindern.

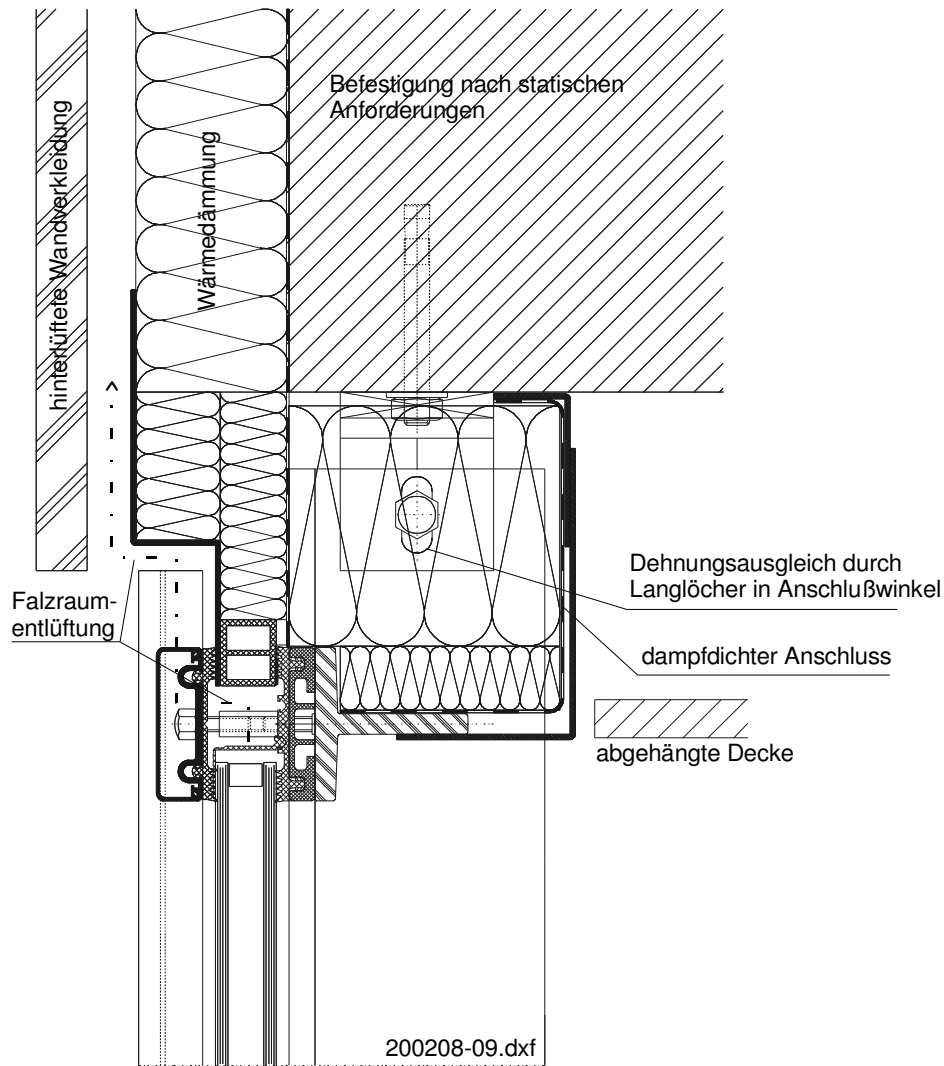

40
3

Konstruktionsdetails

Stabalux ZL

40.03.02

Seite 9

Anschluss an bauseitige Traufe

Dieser Anschluss eignet sich für Glasdächer, die als Oberlicht auf den Baukörper gestellt werden. Dies können Satteldächer, Pultdächer, Pyramiden oder Tonnendächer sein.

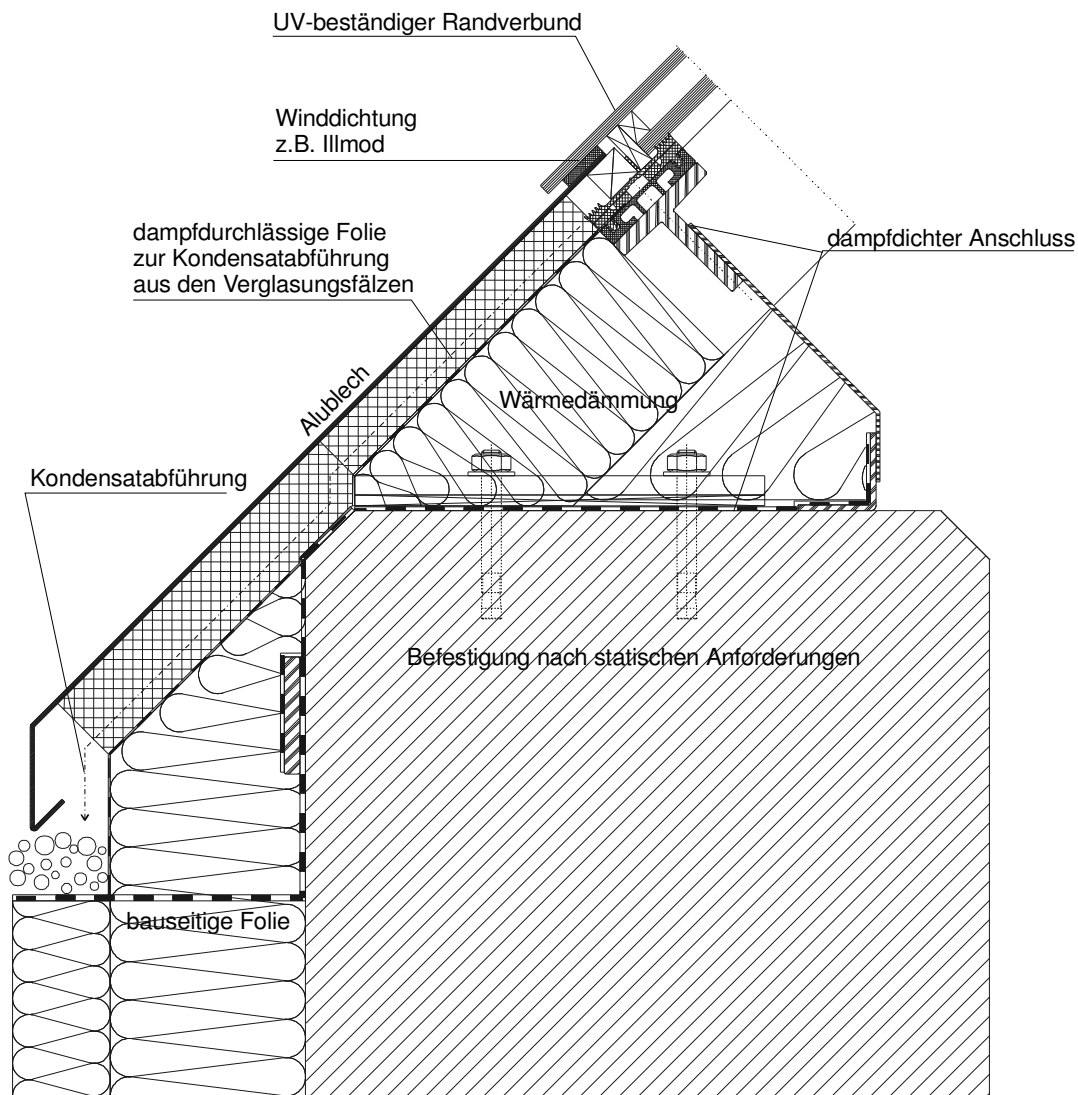

40
3

Bauanschlüßfolien

Der Anschluss von Verglasungen an den Baukörper erfordert in vieler Hinsicht eine durchdachte Konstruktion. Feuchteschäden treten auch auf, wenn an vorhandenen Kältebrücken Raumfeuchte kondensiert. Daher sind Kältebrücken zu vermeiden und zu verhindern, dass warme Raumluft zu weit in die Konstruktion bzw. in den Baukörper dringt. Erforderliche Dampfsperren, durch dampfdichte Bauanschlussfolien, sind möglichst weit im Raum anzubringen. Dadurch wird eine Durchfeuchtung der Konstruktion durch Kondensat aus der Raumluft vermieden. Eine weitere Folie zur Regendichtigkeit muss zwingend dampfdurchlässig sein. Nur wenn diese Folie eine Wasserdampfdiffusionswiderstandszahl von maximal 3000 μ besitzt, ist eine trockene Konstruktion in der Übergangszone zu gewährleisten.

Konstruktionsdetails

Stabalux ZL

40.03.02

Seite 10

Firstausbildung

Bei der Ausbildung der Firsthaube ist darauf zu achten, dass die Sparrendeckleisten unter die Firsthaube gezogen werden. Die Ausschnitte der Deckleistenform in der Blechabdeckung sind eng zu halten. Eine dampfdiffusionsfähige Folie, verklebt mit den oberen Glaskanten, verhindert das Eindringen von Wasser.

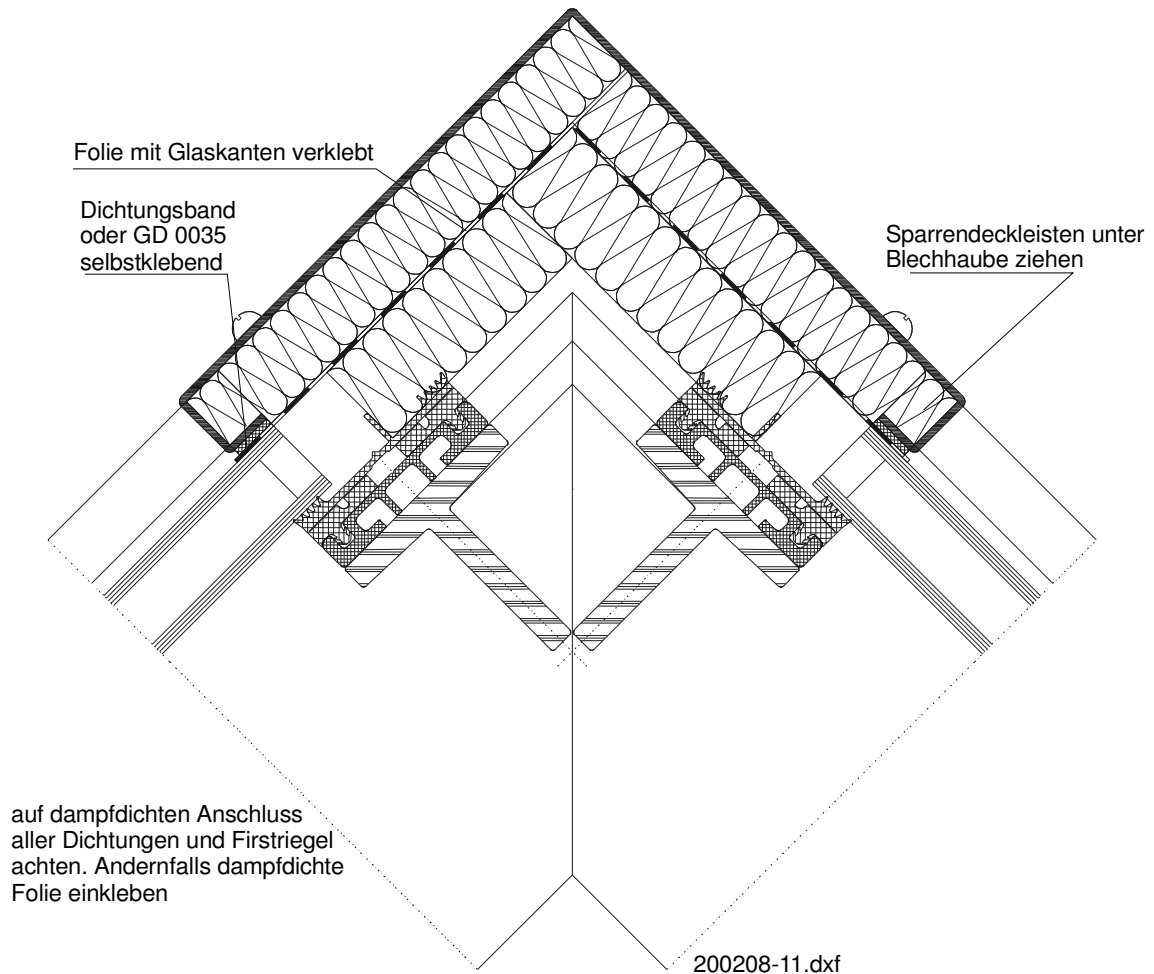
40
3

Konstruktionsdetails

Stabalux ZL

40.03.02

Seite 11

Firstanschluss an Wand

Bei Firstanschlüssen muss auf Dampfdichtheit besonders geachtet werden. Warme Luft mit hoher Wasserspeicherfähigkeit gelangt bei undichter Ausführung der inneren Dichtungsebene in die kälteren Zonen und kann zur Durchfeuchtung der Anschlusskonstruktion und damit zu Bauschäden führen.

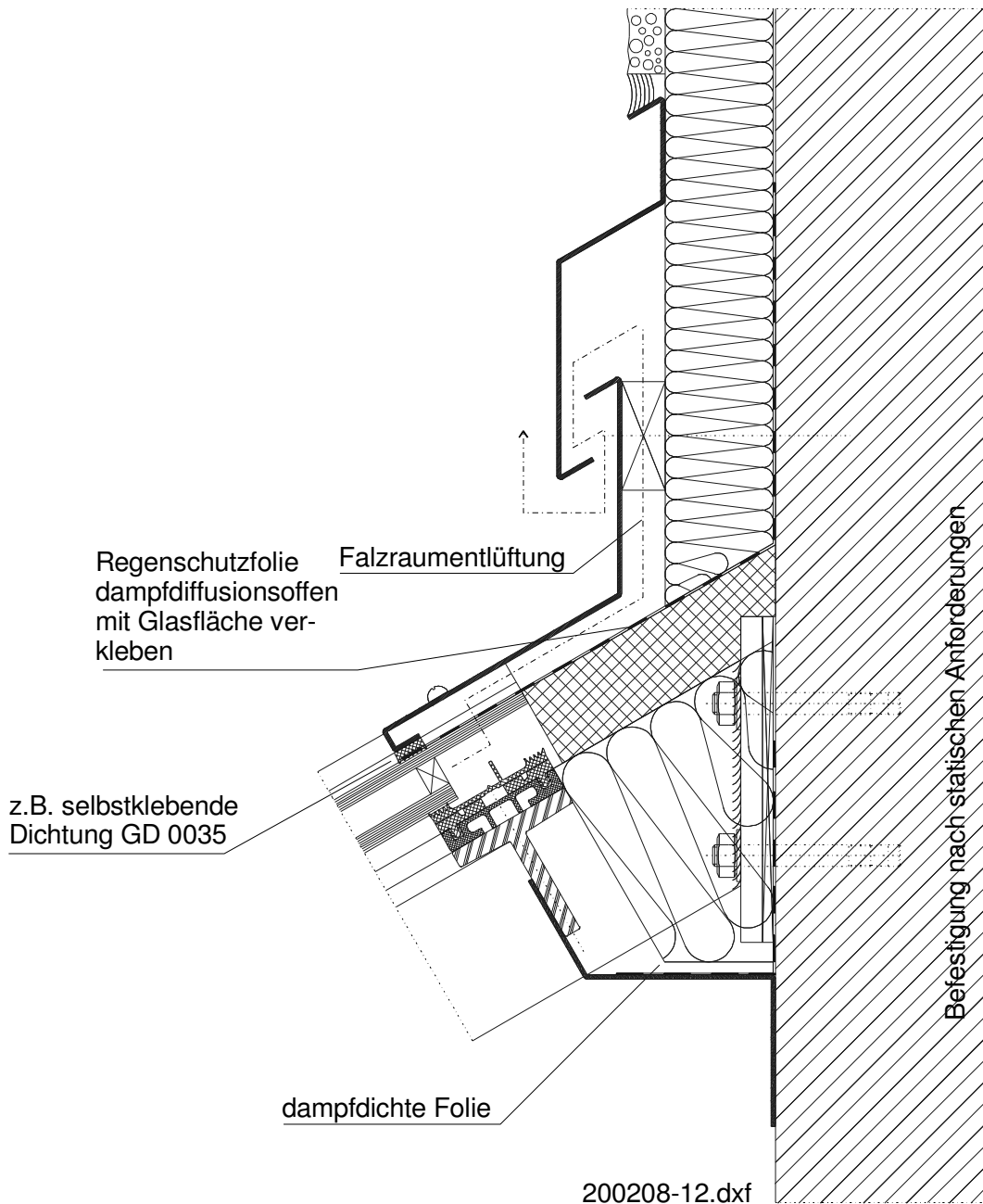

Konstruktionsdetails

Stabalux ZL

40.03.02

Seite 12

Horizontaler Wandanschluss

Bauanschluss

Kältebrücken sind durch ausreichende Isolation zu vermeiden. Eine möglichst weit raumseitig eingebrachte dampfdichte Folie verhindert, dass Raumfeuchte in der Konstruktion kondensiert. Wenn die Anschlussplanung es zulässt, kann auf eine äußere Folie verzichtet werden.

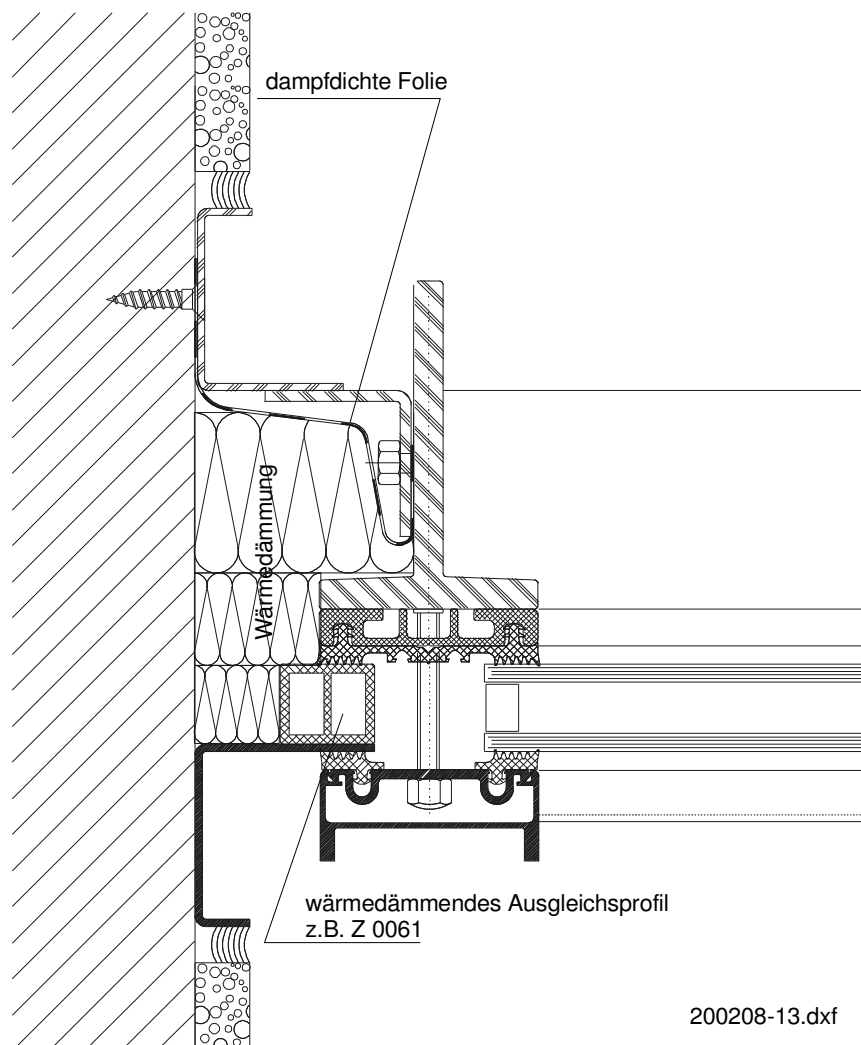

Fassadeneckausbildung – Außenecke

An exponierten Lagen, wie z.B. verglasten Fassadenecken, ist auf eine ausreichende Wärmedämmung zur Vermeidung von Kältebrücken und der Gefahr von Kondensatbildung besonders zu achten. Wärmestromberechnungen geben Auskunft über die tatsächlichen Wärmeverluste.

Die wärmegeprägten Füllstäbe von Stabalux eignen sich hervorragend für die Ausbildung von Anschlüssen und Eckausbildungen.

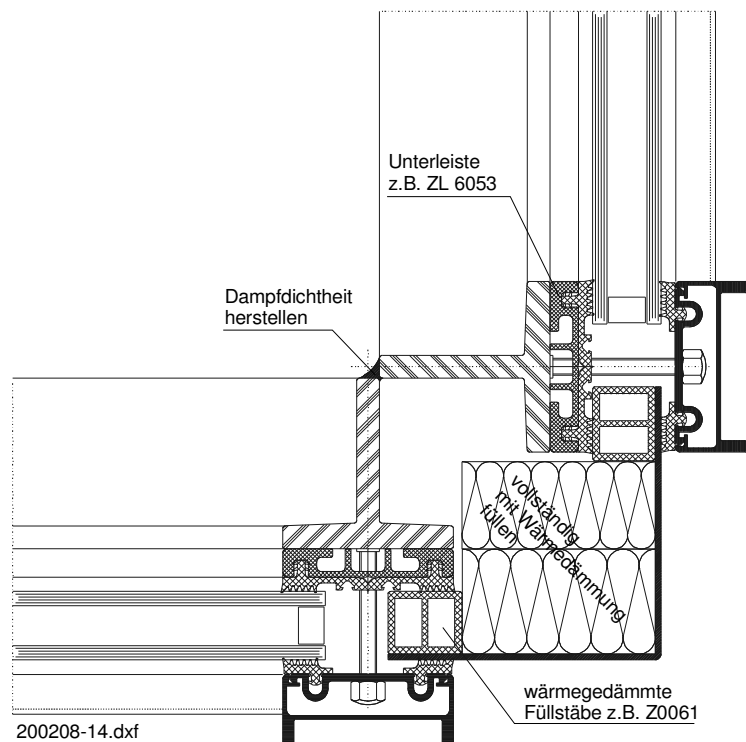

Konstruktionsdetails

Stabalux ZL

40.03.02

Seite 14

Fassadeneckausbildung – Innenecke

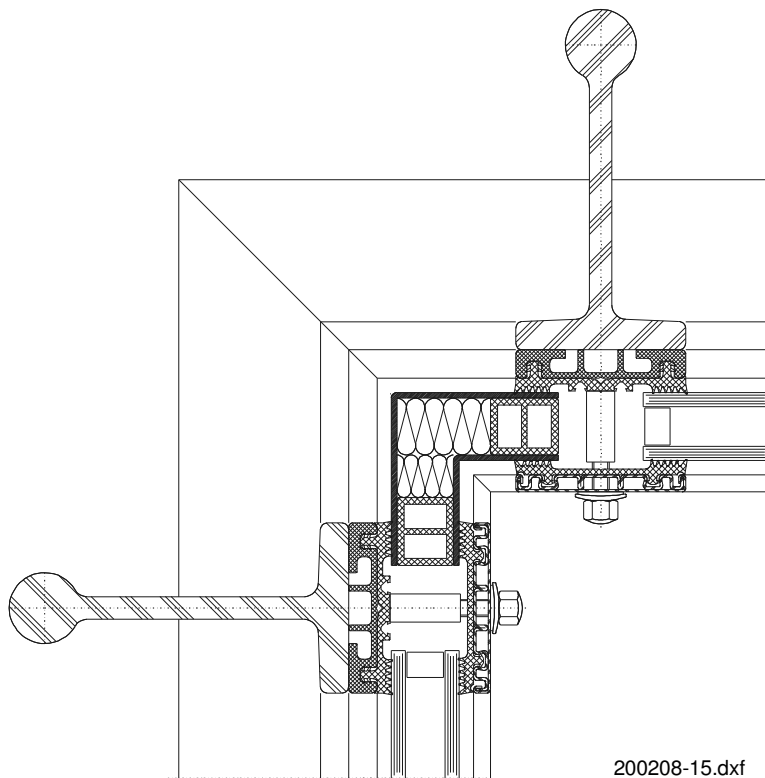

200208-15.dxf

Fassadenpolygon

Spezielle Dichtungen erlauben eine polygonartige Anordnung der Fassadenpfosten in Winkeln 3° bis 15° der Glasfläche.

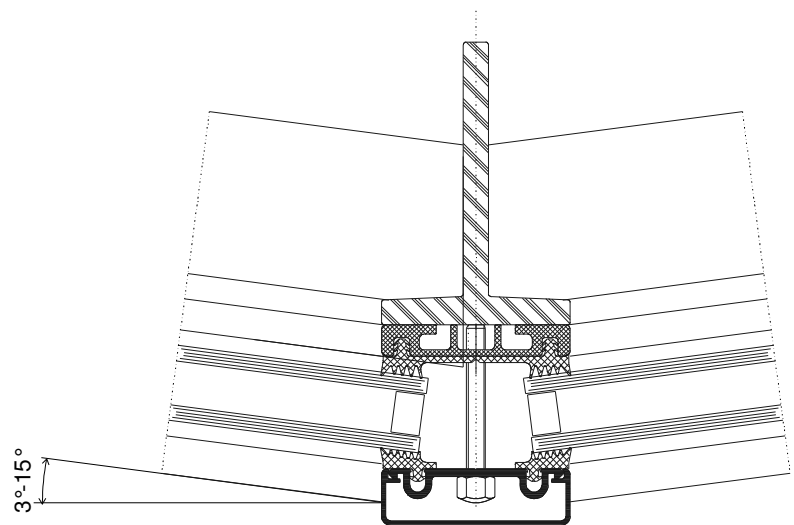

200208-16.dxf